

# CHARIOT DE DISTRIBUTION PETIT-DÉJEUNER HOLISTIC

REF : SLCH12001AC



## + DESCRIPTION

Gamme	Chariot de distribution de repas
Produit	Chariot isotherme
Consommation	0,150 kW (roue motorisée)
Poids	87 kg
Destination	Petit-déjeuner

## + CARACTÉRISTIQUES TECHNIQUES

**Structure monobloc avec une cloison centrale isotherme** réalisée en PEHD rotomoulée et moussée avec 2 colonnes de 8 niveaux équipées de racks amovibles en inox au pas de 81 mm.

**Capacité** de 32 plateaux GN 1/2 ou 16 plateaux GN 1/1.

**4 portes** ouvrant à 180° avec maintien.

**Grand plan de travail ergonomique** en acier inoxydable anti-rayures.

**Galerie antichute** 3 côtés.

**Tri des déchets** par un support amovible 2 bacs GN 1/2 profondeur 200 mm situés à hauteur du plan de travail.

**4 roues directionnelles** à roulement à aiguilles Ø 125 mm, dont 2 avec frein.

## + OPTIONS

**Crédence porte bacs gastronormes** pour distribution de la dotation alimentaire :

1 x GN 1/2	2 x GN 1/6
2 x GN 1/4	2 x GN 1/9
2 x GN 1/3	

**1 roue motorisée** par commande type guidon, marche avant, marche arrière, 2 vitesses, avec frein électrique et blocage de sécurité.

## + DIMENSIONS

Longueur	1200 mm
Largeur	780 mm
Hauteur avec crédence	1255 mm
Hauteur du plan de travail	970 mm

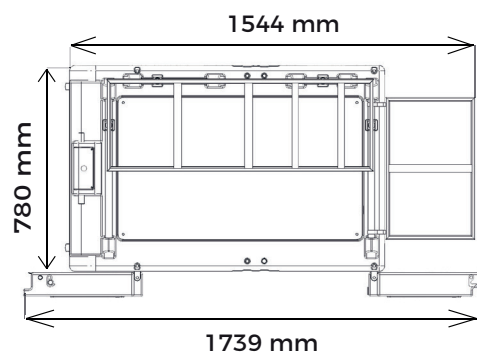
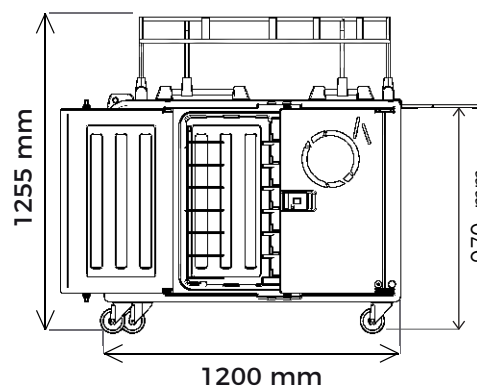

## + AVANTAGES PRODUITS

**Ergonomie** avec plan de travail à hauteur de 970 mm, éléments à portée de main.

**Isothermie** d'une performance maximale grâce à l'isolation de mousse polyuréthane.

**Nettoyage** facile des angles arrondis sur tout le chariot.

## CONTACT

05 53 03 69 85 - [adv@enova-france.fr](mailto:adv@enova-france.fr)  
4 allée Daniel Payenchet, Les Giroux  
24110 Montrem, France

enova  
santé

\\ L'excellence à votre table //