

CHARIOT DE DISTRIBUTION MULTI-FONCTIONS HOLISTIC

REF : SLCH12002AC



+ DESCRIPTION

Gamme	Chariot de distribution de repas
Produit	Technologie à air pulsé en liaison chaude
Consommation	1,5 kW
Poids	136 kg
Destination	Petit-déjeuner, déjeuner, goûter, dîner

+ DIMENSIONS

Longueur	1200 mm
Largeur	780 mm
Hauteur avec crédence	1255 mm
Hauteur du plan de travail	970 mm

+ CARACTÉRISTIQUES TECHNIQUES

Structure réalisée en PEHD rotomoulée et moussée avec deux colonnes de 7 niveaux équipées de racks amovibles en fils et glissières en inox au pas de 90 mm.

Capacité de 14 plateaux de 530 x 265 mm ou de 28 plateaux GN ^{1/2}.

Cloison centrale isotherme à double guillotines et un rack plateaux de chaque côté.

4 portes ouvrant à 180° avec maintien.

Grand plan de travail ergonomique en acier inoxydable anti-rayures.

Galerie antichute 3 côtés.

Tri des déchets par un support amovible 2 bacs GN ^{1/2} profondeur 200 mm situés à hauteur du plan de travail.

4 roues directionnelles à roulement à aiguilles Ø 125 mm, dont 2 avec frein.

1 roue motorisée par commande type guidon, marche avant, marche arrière, 2 vitesses, avec frein électrique et blocage de sécurité.

Supervision et traçabilité des températures via une application Bluetooth mobile et historique des températures disponibles.

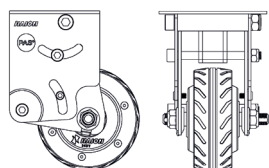
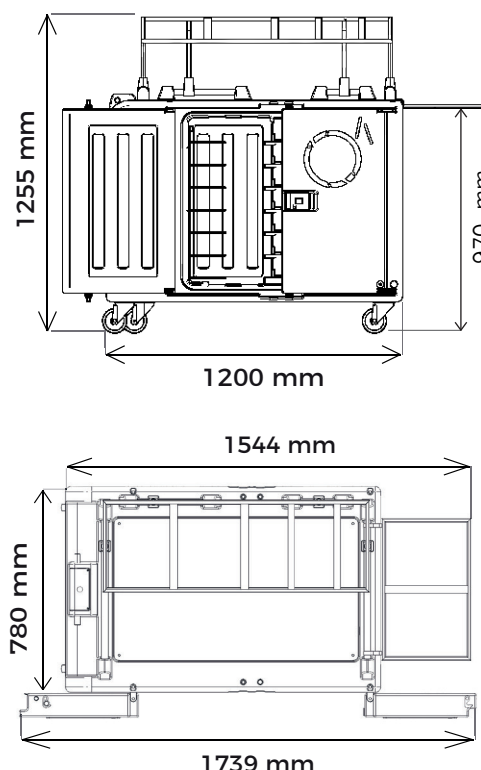

Batterie d'une autonomie allant jusqu'à 2 heures pour le maintien en température du chaud et du froid en liaison chaude par air pulsé, allant de -6°C à 80°C. L'autonomie de la roue motorisée ROTEM est d'environ 2 heures en utilisation continue.

CONTACT

05 53 03 69 85 - adv@enova-france.fr
4 allée Daniel Payenchet, Les Giroux
24110 Montrem, France

enova
santé

\\ L'excellence à votre table //

CHARIOT DE DISTRIBUTION MULTI-FONCTIONS HOLISTIC

REF : SLCH12002AC



+ OPTION

Crédence porte bacs gastronormes pour distribution de la dotation alimentaire des petits-déjeuners :

1 x GN ¹/₂ 2 x GN ¹/₆
2 x GN ¹/₄ 2 x GN ¹/₉
2 x GN ¹/₃

+ PRODUITS COMPLÉMENTAIRES

Collection Lalande (Réf SIKI32401BL)

Plateau petit-déjeuner 324 x 265 mm en ABS
Verre Iseran 16 cl en copolyester
Bol Iseran 60 cl en PET recyclable
Couvre-bol cristal en polyamide
Assiette petit-déjeuner 170 x 140 mm en PET recyclable



Collection Reynats (Réf SIKI52801BL)

Plateau repas 528 x 265 mm en polyester
Assiette Reynats 210 x 210 mm en Pillénium, avec option silicone anti-dérapant
Couvre-assiette 210 x 210 mm en polyamide
Bol 32 cl Ø 120 mm en Pillénium
Couvre-bol cristal en polyamide
Ravier 190 x 130 mm en porcelaine



Collection Bourdeilles (Réf SIKI52804BL)

Plateau repas 528 x 265 mm en polyester
Assiette Bourdeilles 253 x 150 mm en Pillénium avec ou sans séparation et option silicone anti-dérapant
Couvre-assiette 260 x 160 mm en polyamide
Bol 32 cl Ø 120 mm en Pillénium
Couvre-bol cristal en polyamide
Ravier 190 x 130 mm en porcelaine



CONTACT

05 53 03 69 85 - adv@enova-france.fr
4 allée Daniel Payenchet, Les Giroux
24110 Montrem, France

+ AVANTAGES PRODUITS

Ergonomie avec plan de travail à hauteur de 970 mm, éléments à portée de main.
Isothermie d'une performance maximale grâce à l'isolation de mousse polyuréthane et maintien en température amélioré grâce à une batterie embarquée.
Nettoyage facile des angles arrondis sur tout le chariot.

enova
santé

\\ L'excellence à votre table //